

>>>> Cód. 4092740104

# Fogão *Cuisinart Arkton*

A linha Arkton tem seu nome carinhosamente inspirado em nossos grandes parceiros e formadores de opinião: os arquitetos (Arkitektôn - nome de origem grega que significa construtor, principal “origem de arquiteto”). Foram agregadas atualizações e upgrades que acompanham as últimas tendências de design, tecnologia e funcionalidade.

## Features



Guias telescópicas



Sistema de refrigeração tangencial



2 Grelhas



Pés ajustáveis



Controle eletrônico



Timer digital com temporizador automático



1 Bandeja coletora de gordura



Dupla convecção



3 vidros temperados na porta



## Ficha Técnica

<b>EAN</b>	6930864659875
<b>Voltagem</b>	220 V
<b>Frequência</b>	60Hz
<b>Medidas (LxAxP)</b>	90x90x60cm
<b>Medidas Forno (LxAxP)</b>	69x37x43cm
<b>Med. Embalagem (LxAxP)</b>	93,5x87x69,7cm
<b>Altura dos pés</b>	10cm com ajuste de até 16cm
<b>Peso líquido</b>	70kg
<b>Peso bruto</b>	81kg
<b>Capacidade do forno</b>	105L

<b>Material</b>	aço inox 304
<b>Trepes</b>	ferro fundido
<b>Potência total</b>	11,6 kW
<b>Potência do forno</b>	2,88~3,428 kW
<b>Temperatura do forno</b>	60° a 240°C
<b>Consumo de energia</b>	1.08 kW/24h
<b>Tipo de gás</b>	GLP / GN
<b>Entrada de gás</b>	lado direito
<b>Saída elétrica</b>	lado esquerdo
<b>Eficiência energética</b>	C

# Instalação

## Nicho

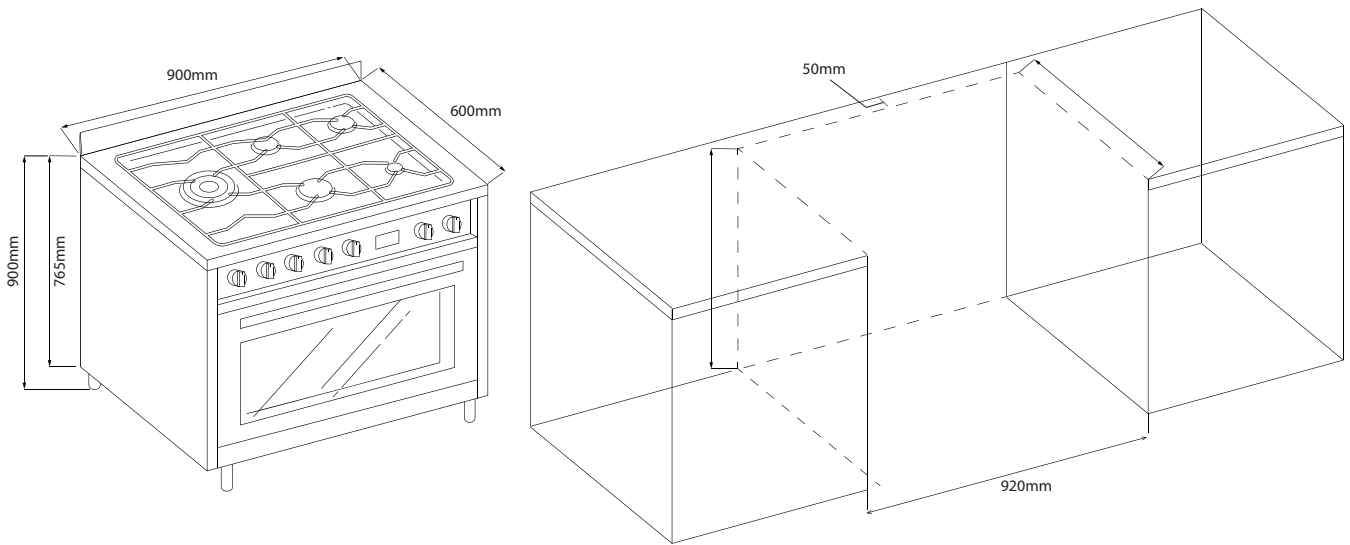

### Peças

5 QUEIMADORES

2 GRADES

1 BANDEJA

3 TREMPES EM FERRO FUNDIDO

ENTRADA DE GÁS A DIREITA

GUIA TELESCÓPICA

7 MANÍPULOS

### Acabamento



**Grey Enamel:** esmalte cinza nas extremidades internas do forno que melhora a condução do calor e facilita a limpeza, além de melhorar a visualização interna dos produtos.

## Benefícios

### Forno com 8 funções:

- Lâmpada
- Descongelar
- Cozimento Tradicional
- Cozimento Delicado
- Cozimento do Forno Superior
- Cozimento por Grill
- Cozimento por Grill com Convecção
- Cozimento por Convecção.

### 5 queimadores Defendi Brass Burner:

- » Dual flame: 4,5 kW
- » Rápido: 2,5 kW
- » 2 Semi-rápidos: 1.75 kW
- » Auxiliar: 1.0 kW

## Detalhes

- » Freestanding com pés opcionais ajustáveis de 10cm a 16cm.
- » Built in - pronto para embutir com segurança.
- » Painel de controle e acabamento em aço inox 304 preto.
- » Plano de trabalho em aço inox 304 prata.
- » Controle eletrônico e relógio digital.
- » Timer digital com temporizador automático com liga e desliga.
- » 2 lâmpadas no forno, com melhor visualização.
- » Porta removível com 3 vidros temperados.
- » Acessórios:
  - 2 grelhas
  - 1 bandeja esmaltada coletora de gordura.
  - 2 bicos injetores - para GLP e GN

### ATENÇÃO:

- » É indispensável a instalação com fio terra.
- » Por segurança, caso o nicho seja entre armários, manter espaço de 5cm nas laterais.

### LIMPEZA:

- » O revestimento de esmalte pode ser limpo utilizando água quente e detergente líquido com uma escova macia de náilon.
- » Você pode remover a porta do forno para facilitar a limpeza.
- » O plano de aço inox deve ser limpo imediatamente após o uso, evitando que a água evapore sobre a superfície.
- » Não utilize produtos abrasivos nem corrosivos, nem esponjas de aço.
- » Use somente pano macio umedecido com água morna e um pouco de detergente líquido.



**Os armários devem ser construídos em materiais que suportem temperaturas superiores a 240°C.**