



Sinônimo de versatilidade e bom gosto, a linha **Casual Cooking** é composta por produtos que vão de coifas à cooktops e fornos, todos com layouts diferenciados que traduzem uma perfeita sintonia entre design e praticidade, podendo ser empregados tanto em cozinhas mais sóbrias quanto nas mais descoladas, sem perder a qualidade que uma linha semi-profissional pode ter.

FICHA TÉCNICA

EAN	
Voltagem	220 V
Frequência	60 Hz
Medidas (LxAxP)	44,8x81,5x56 cm
Med. embalado (LxAxP)	48,5x88,4x63 cm
Peso líquido	38 kg
Peso bruto	43 kg
Material	aço inox
Potência total	1930 W
Consumo diário	1.93 kWh
Consumo mensal	57.9 kWh/mês
Consumo de água/ciclo	9 L
Pressão da água	0.04 - 1.00 MPa
Ruído	49 dB
Bitola do fio	2,5 mm ²
PORTA	
Medidas (LxA)	59,8x57,5 cm
Espessura do revest.	12 a 15 mm



BENEFÍCIOS

10 serviços.

6 programas de lavagem:

- > **PESADO:** para louças muito sujas e com sujeira seca, como potes, panelas e pratos.
- > **NORMAL:** para louças com nível de sujeira.
- > **ECO:** para louças normalmente sujas. Maior eficiência em termos de consumo de energia e água.
- > **DELICADO:** para louças pouco sujas e delicadas.
- > **1 HORA:** para cargas levemente sujas, que não precisam de máxima eficiência no enxágue.
- > **RÁPIDO:** um lavagem mais curta para louças levemente sujas.

Dual Wash: sistema inteligente que permite ajustar a sequência da lavagem automática, superiores e/ou inferiores, economizando água e energia.

Sistema adiar início: programa o horário para começar e terminar a lavagem louça: 3/6/9/12h.

Meia carga: possibilita lavar com metade da capacidade total economizando água.

2 cestos e uma bandeja para talheres.

DETALHES

- » Design moderno built in.
- » Comando digital.
- » Display em LED.
- » 2 pulverizadores.
- » 3 filtros.
- » Pés reguláveis.
- » Prateleira superior com ajuste de altura para acomodar louças maiores como panelas.
- » Trava de segurança.
- » Possibilidade de revestimento do painel em madeira.

PARTES

Filtro



Limpar após cada lavagem de louça

Reservatório de sabão líquido e secante



Reservatório de sal

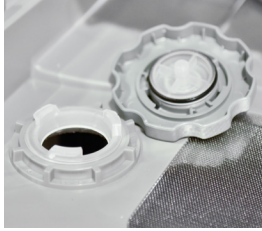

Utilizado somente na Europa, devido às substâncias da água.

Porta removível

ORIENTAÇÕES

- » É indispensável a instalação com fio terra.
- » Necessário entrada e drenagem de água.
- » Os produtos utilizados na lava-louças são sabão líquido específico e líquido secante.
- » O rodapé não acompanha revestimento.

LIMPEZA

- » Para limpeza interna utilize a função auto-clean do aparelho conforme necessidade.
- » Não utilize produtos abrasivos nem corrosivos, nem esponjas de aço.
- » Limpar o filtro após cada uso.

PAINEL

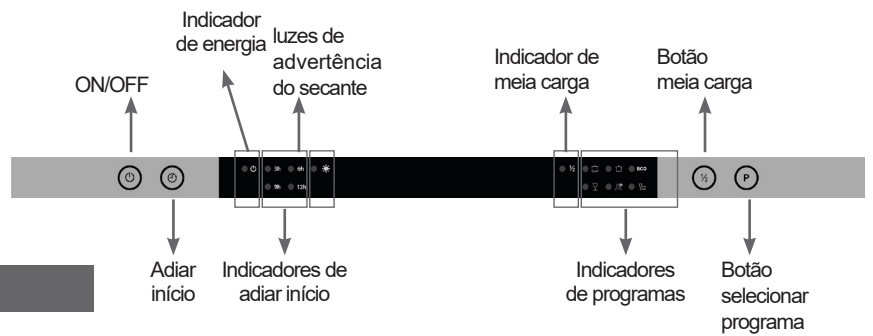

INSTALAÇÃO

Medidas do produto

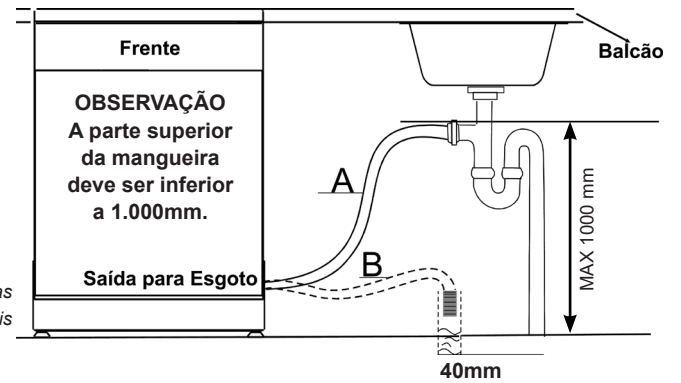
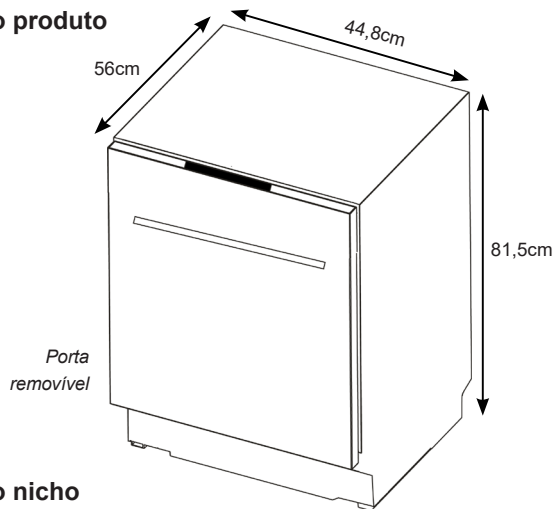

Medidas do nicho

